

УДК 687.18

## АНАЛІЗ ФОРМИ ТА КОНСТРУКТИВНОГО УСТРОЮ КОМІРІВ У ЖІНОЧОМУ ОДЯЗІ

Студ. В.Є. Кураксина, гр. БПТ-14  
Наук. керівник ас. О.Ю. Кожелянка

Київський національний університет технологій та дизайну

Корінне поліпшення якості конструкції в сучасних умовах неможливо без широкого проведення наукових досліджень у напрямку вдосконалювання конструкції й методів конструювання, використанні властивостей матеріалів на стадії проектування виробу, оцінки якості проєктованих виробів.

Важливим фактором швидкої реалізації виробничих процесів з метою забезпечення високого збуту продукції швейного виробництва є використання досягнень комп'ютерних технологій, зокрема систем автоматизованого проектування одягу (САПР) [1].

Для досягнення поставленої мети в роботі були сформульовані та вирішені наступні основні задачі:

- визначення форми комірів у жіночому одязі;
- проаналізовано існуючі методики проектування комірів плечових виробів для жінок.

Фрагмент аналізу форми та конструктивного устрою комірів у жіночому одязі приведено на рисунку на прикладі коміра з відрізним стоячком.

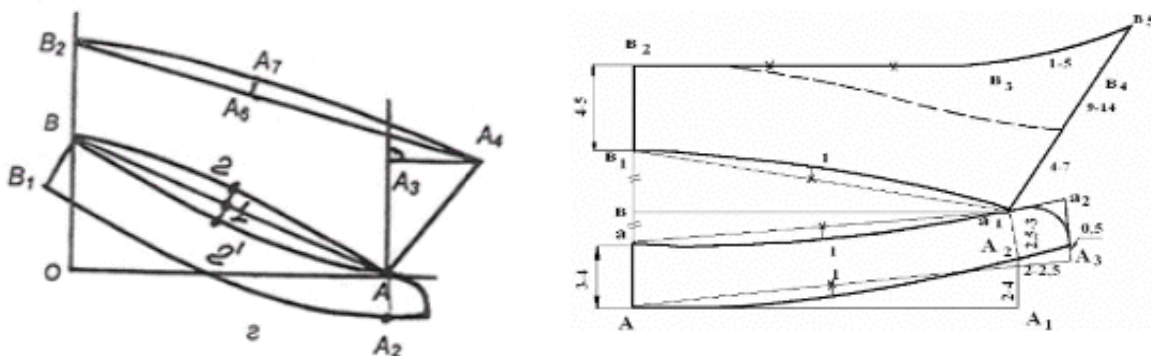

Рисунок – Комір з відрізним стоячком: а- методика ЦОТШЛ, ЦРМ, б-методика Інтернет - ресурсу

Аналіз існуючих методик побудови В.Г. Сивак, О.К. Калинина (м. Київ), ЦРМ (м. Київ), ЦОТШЛ (м. Москва), ЕМКО ССВ та Інтернет видання показав, що вони принципово подібні і відрізняються лише кількістю, структурою і видами розрахункових формул та елементами графічних прийомів побудови креслення конструкції. Встановлено, що для швейних виробів традиційного асортименту на сьогоднішній день досить широко використовують системи автоматизованого проектування (САПР). За результатами даної роботи можна сформулювати більш детальну базу даних для проектування нових моделей комірів в системі САПР.